

VIRGIN-IV S (M2101)





Soldadora automática de 4 cabezales.

CERTIFICADO

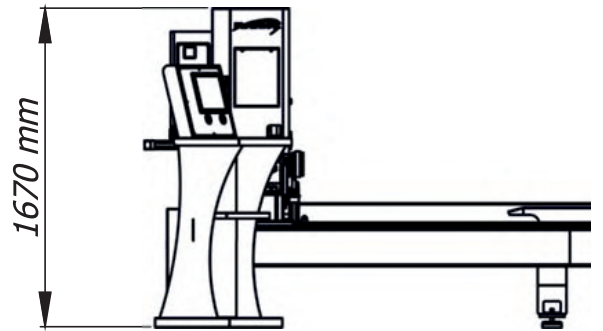
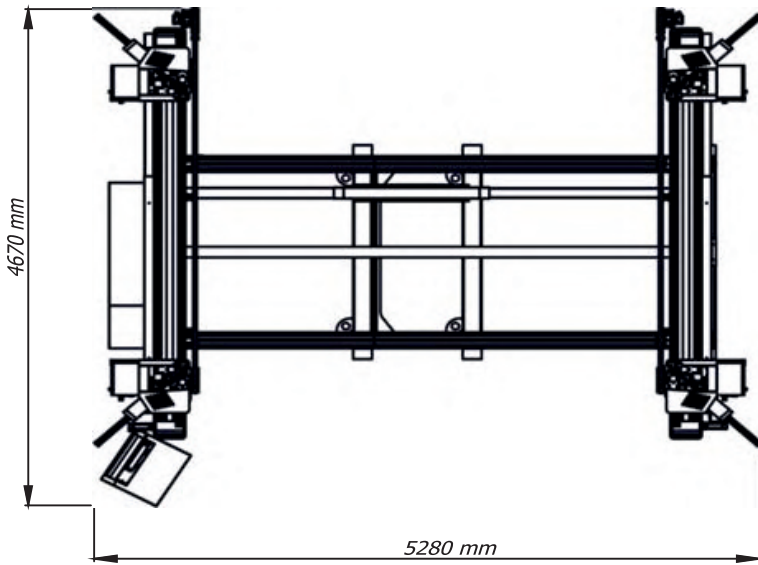

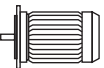
VIDEO

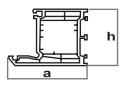

 Hz = 50 Rpm = 2810	 V = 380 Kw = 25	 Air 6 - 8 B bar 180lt/min	 kg 1900 kg	 a max : 150 h min : 40 h max : 200
--	---	--	--	---



Lector de Código de Barras y Pantalla Táctil



Transportadores automáticos

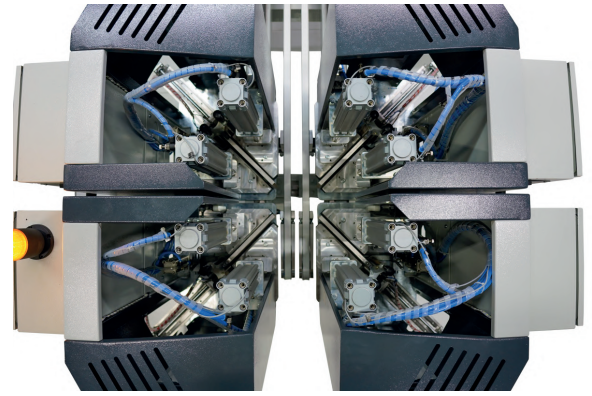

Sistema de desplazamiento de las 4 cabezas

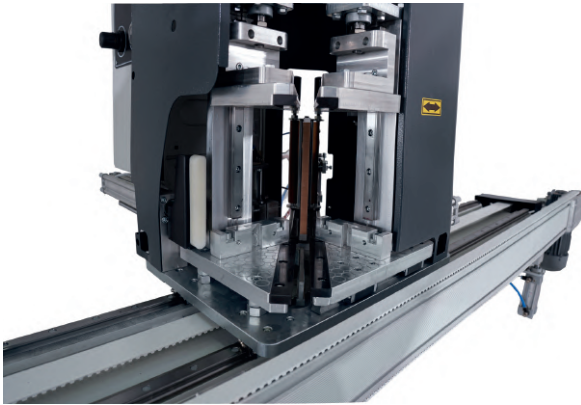

Sujeción del carril



Fácil acceso para el mantenimiento

ESPECIFICACIONES TÉCNICAS

- Cumple con todas las normas CE.
- Esta diseñada para unir cuatro esquinas de perfiles de PVC al mismo tiempo en ángulo de 90° y secandolas simultaneamente.
- Soldadura de precisión de 0,2 mm. para todos los perfiles.
- Capacidad para realizar soldaduras de una sola esquina.
- Dispone de sistema de soldadura en "U"
- Sistema de cambio rapido de moldes para evitar perdida de tiempo.
- Controlado por servomotores de alta velocidad y precisión y compatibilidad con reductores.
- Con el sistema PID, los parametros del grado de calentamiento y de tiempo se ajustan independientemente unos de otros.
- Pantalla de control táctil de 10,1".
- Tiempo de ebullición, enfriamiento y ajustes de temperatura según el tipo de perfil ajustado digitalmente.
- Gracias a los rollos de teflón, las superficies de teflon, se pueden cambiar rapidamente.

PERFIL:

- **Altura máxima soldable: 200 mm.**
- **Altura mínima soldable: 40 mm.**
- **Marcos soldables mínimos de Ancho: 410 x 495 mm y Largo: 520 x 520 mm.**
- **Marcos soldables máximos de Ancho: 3700 x 2700 mm y Largo: 3650 x 2650 mm.**

OPCIONAL:

- Sistema de impresión de juntas.