

TASMANIA-II S (M2301)
 Junquilladora automática de
 Aluminio y PVC con 2 discos
 sin molde.

CERTIFICADO

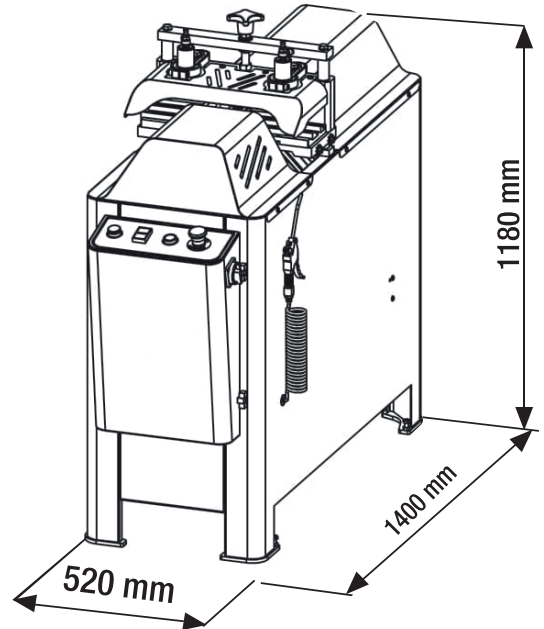

VIDEO



ESPECIFICACIONES TÉCNICAS

- Cumple con todas las normas CE.
- Sistema de trabajo automático.
- Velocidad de corte ajustable.
- Sistema de sujeción de perfil neumático.
- Diámetro de sierra: 0,2 mm.
- Capacidad de corte a 45° para perfiles de lamas de PVC.
- Sistema de transporte con longitud para marcos largos (2500 x 2) a izquierda y a derecha.

| | | | | | |
|-------------------------------------|---------------------|---------------------------------|--------------|---|--|
| | | | | | |
| Hz = 50 Rpm = 2810 Kw = 2x1.1 | V = 380 Kw = 2.2 | Air 6 - 8 B bar 10 ft/min | kg 145 kg | d1 max : 2x200 mm d2 max : 2x100 mm c max : 32 mm | L max : 2550 mm L min : 300 mm H max : 28,3 mm |

OPCIONAL:

- Capacidad para acoplar sierra de clavos al transportador izquierdo.



Tope medidor de 1 m.

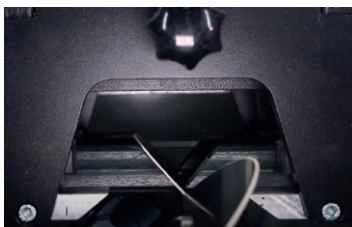

Dobel corte en ambos perfiles

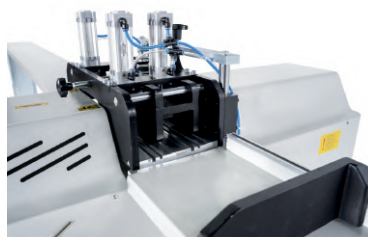

Corte de 2 perfiles a la vez

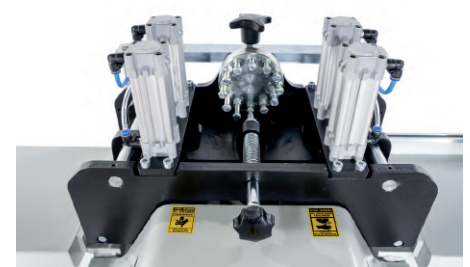

Sistema de rueda para 12 lamas diferentes