

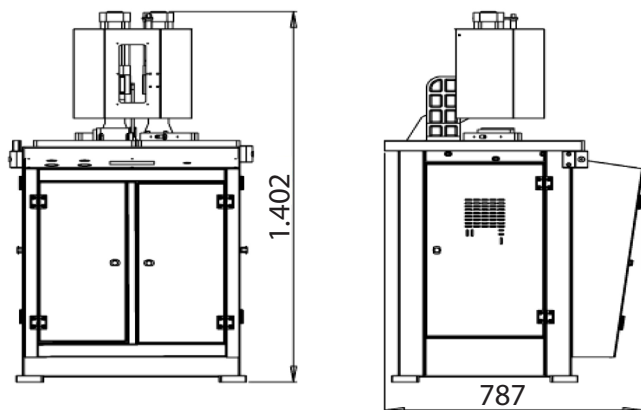





# RHINO

Soldadora 1 cabezal automática ángulo variable - REF : MS1200V

## CARACTERÍSTICAS

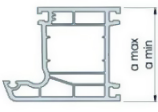
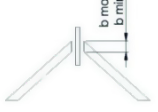
- » Para procedimientos de soldado de perfiles de PVC en ángulo.
- » El espesor de la junta después de la soldadura es de 0,2 mm.
- » Todos los parámetros se ajustan por separado.
- » Sistema de seguridad de baja temperatura.
- » Máxima seguridad de funcionamiento.
- » Tiempo de soldadura sobre 65 segundos.
- » Control electro-neumático.
- » Ángulo de soldadura de 30° a 180 °.
- » Altura de soldado 120 mm (máximo).
- » Soporte para perfiles largos.
- » Molde de sistema reemplazable.
- » Diseñado de acuerdo con la CE.

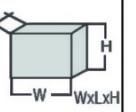

Características técnicas										
		amax	amin	bmax	bmin	BAR	Hava tüke. Air cons.	W WxLxH		
	1.5 KW 230V 50Hz	140 mm	40 mm	210 mm	-	6-8 Bar	17 Lt/dak. Lt/min	80x78x145 cm	195	